

MAHOVI

CHECKLIST MAH-7001

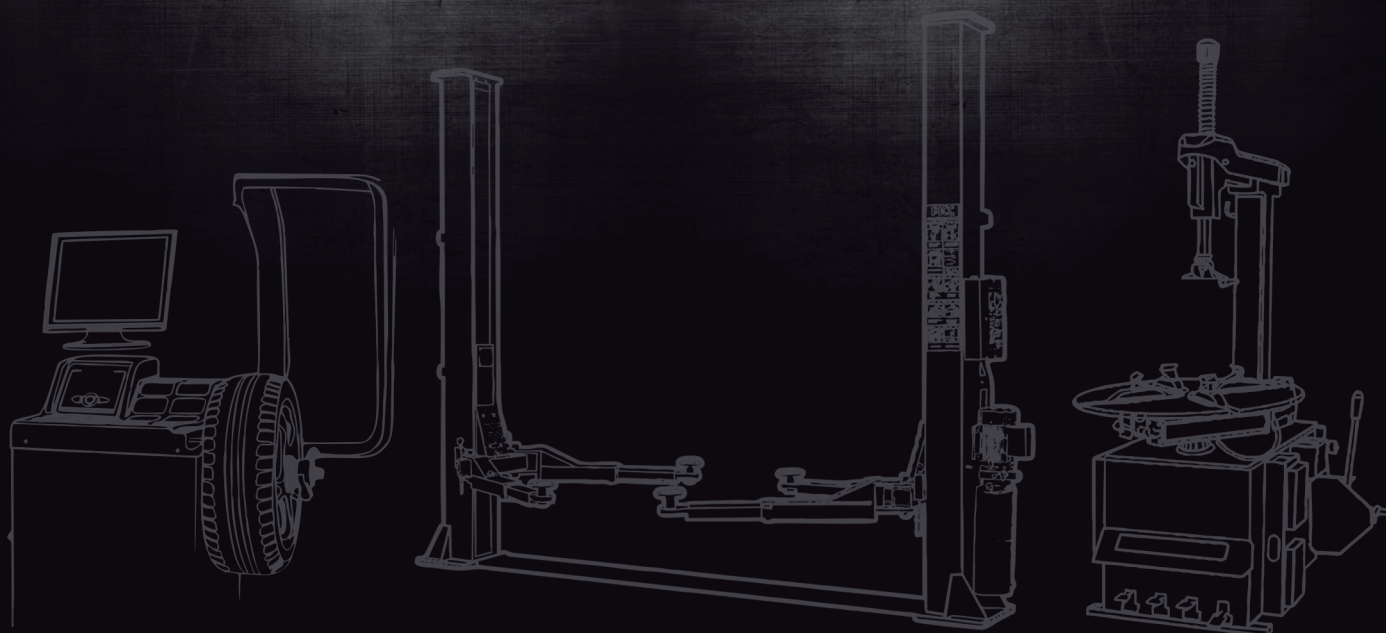



WALTRI INDÚSTRIA E COMÉRCIO DE EQUIPAMENTOS LTDA
CNPJ: 32.554.486/0001-04 | I.E: 798.211.688.111



CHECKLIST PARA INSTALAÇÃO DOS EQUIPAMENTOS MAHOVI

Confirmar abaixo se todas as exigências para a instalação de seu elevador foram cumpridas.
O não cumprimento dessas exigências impede que a instalação seja realizada.

EQUIPAMENTO: Elevador Pneumático para Moto MAH-7001

- Pé direito mínimo exigido: 3000mm.
- Piso curado, nivelado, regular e resistente para fixação do para bolt.
- Espessura do concreto: Mínimo de 150mm; com resistência de 20Mpa.
- Saída de ar com rosca NPT de 1/4" para operação a 9bar
- Área de instalação do equipamento demarcada e livre para operação.
- Distância mínima entre paredes e vigas: 600mm lateral e 2000mm frontal/traseiro.

Cliente		Data	
Nº Pedido		Tel	

Eu, _____ CPF/CNPJ: _____, confirmo que todas as exigências citadas acima para a instalação de elevador foram cumpridas e confirmadas com no mínimo 3 dias de antecedência da data de entrega agendada. O não cumprimento dessas exigências, impede que a instalação seja realizada e que todos os custos operacionais sejam cobrados, assim como o valor da instalação R\$600,00 (seiscentos reais), deslocamento (base Waltri) R\$2,00 km, despesa com hotel, alimentação e pedágio.

Assinatura

ENVIAR ESTE DOCUMENTO ASSINADO PARA O DEPARTAMENTO DE VENDAS PARA QUE SEJA DADA SEQUÊNCIA AO PROCESSO DE VENDAS VIGENTES.

Rua Júlio Lopes Manzano, 45 | Jardim São Marcos – Sorocaba

Tel: (15) 3329-1785

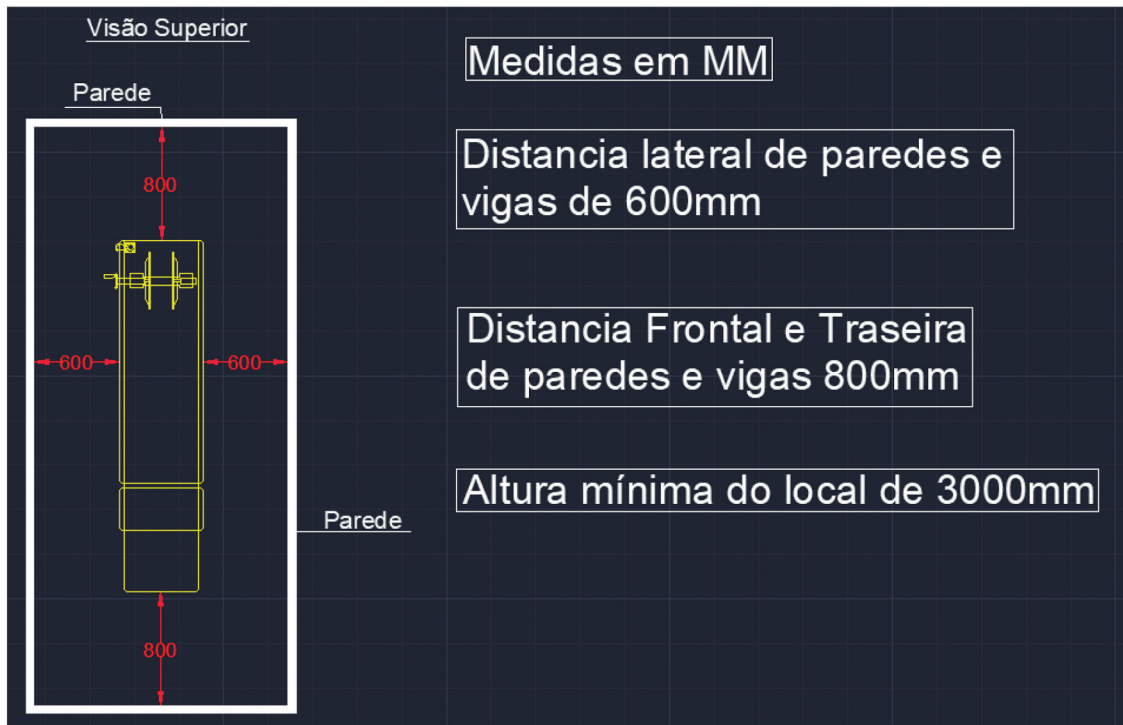
DESENHO TÉCNICO DO ESPAÇO DE MONTAGEM**DESENHO TÉCNICO DA BASE DE CONCRETO**

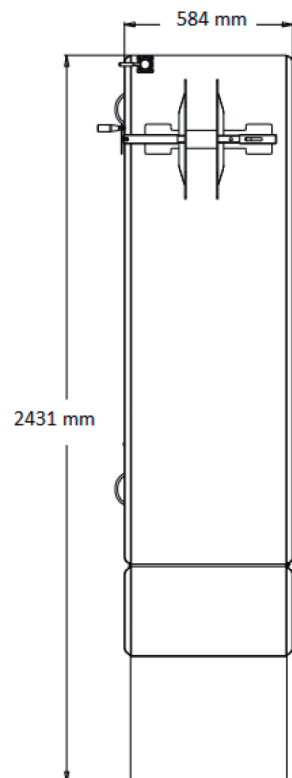
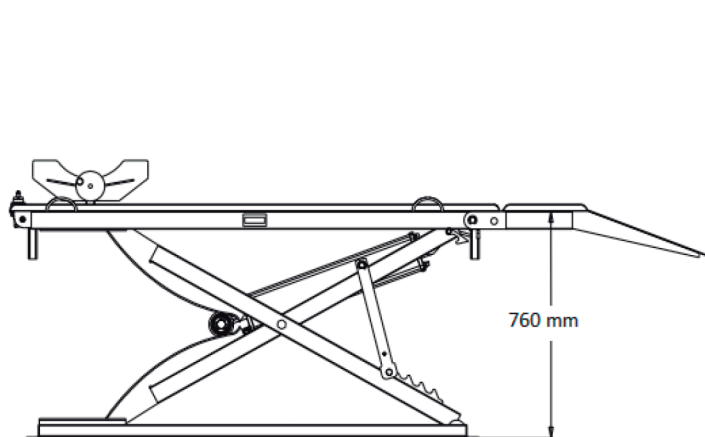
MEDIDAS DO EQUIPAMENTO

Posição	Altura X (mm)
Abaixado	170
1	540
2	630
3	700
4	760



OBS: _____



CHECKLIST MAH-7001

 WWW.WALTRI.COM.BR

 Rua Júlio Lopes Manzano, 45 | Jardim São Marcos | 18056-550 | Sorocaba - SP